

SY55C



TIẾT KIỆM HIỆU QUẢ GIÁ TRỊ KIỂU MẪU

Cải tiến hoàn toàn **SANY**

VIETNAM FULI MACHINERY

Chất lượng thay đổi thế giới



ĐẶC ĐIỂM NỔI BẬT | SELLING POINTS

● HIỆU QUẢ LÂU DÀI

Sử dụng hệ thống thủy lực tiên tiến và công nghệ điều khiển tự động tối ưu hóa AOCT độc quyền, tận dụng tối đa công suất sinh ra của động cơ, động tác nhanh chóng hơn, làm việc lâu dài hơn.

● ỔN ĐỊNH TIN CẬY

Thiết bị làm việc tiêu chuẩn được tăng cường và khung gầm hình chữ X được gia cố, làm cho tính năng của toàn bộ máy ổn định hơn, tuổi thọ của các bộ phận kết cấu tăng lên 10%.

● TIẾT KIỆM - THÂN THIỆN MÔI TRƯỜNG

Động cơ đạt chuẩn khí thải quốc gia cấp độ III, kèm theo bộ điều khiển mới nhất, đốt cháy hoàn toàn nhiên liệu. Với hiệu suất làm việc tương ứng, tiêu hao dầu giảm hơn 8% so với thế hệ trước.

KÍCH THƯỚC TỔNG THỂ (mm)

TIÊU CHUẨN

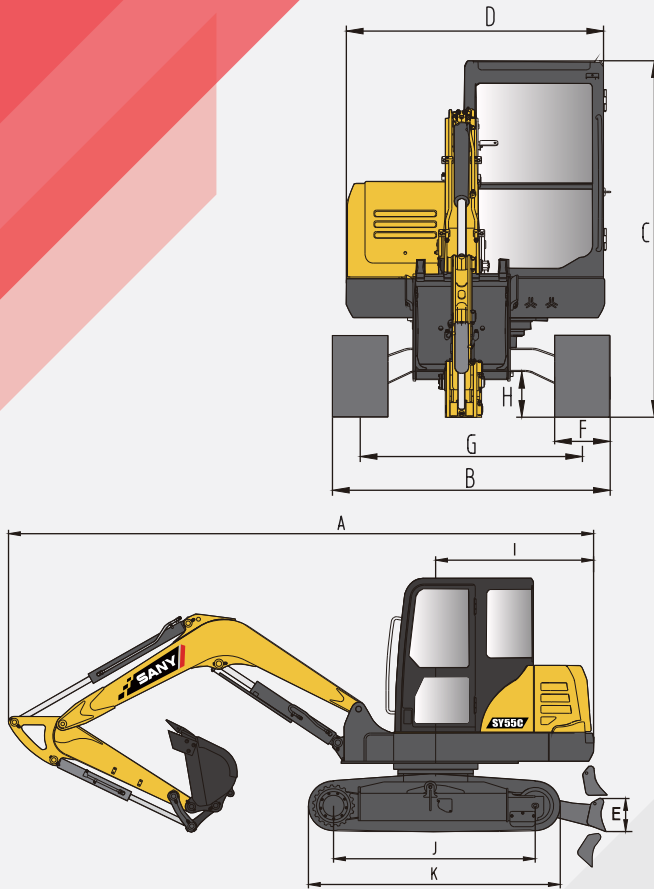

	SY55C
A Tổng chiều dài (vận chuyển)	5925
B Tổng chiều rộng (vận chuyển/làm việc)	2005
C Tổng chiều cao (vận chuyển)	2595
D Chiều rộng phần trên	1860
E Độ cao bàn ủi	340
F Chiều rộng bàn xích tiêu chuẩn	400
G Chiều rộng tâm xích (vận chuyển/ làm việc)	1600
H Khoảng sáng gầm tối thiểu	330
I Khoảng cách từ tâm quay toa đến phía sau	1640
J Khoảng cách bánh	2045
K Độ dài bánh xích	2545

THÔNG SỐ TÍNH NĂNG

TIÊU CHUẨN

	SY55C
Tổng trọng lượng kg	5780
Dung tích gầu m ³	0.21-0.23 (0.21)
Công suất định mức kW/rpm	36/2100 (Isuzu 4JG1)
Tốc độ di chuyển (cao/thấp) km/h	3.73/2.40
Tốc độ quay rpm	10
Khả năng leo dốc	70%/35°
Tỷ lệ áp suất tiếp đất kPa	33
Lực đào gầu kN	45
Lực đào cần arm kN	33

PHẠM VI HOẠT ĐỘNG (mm)

TIÊU CHUẨN

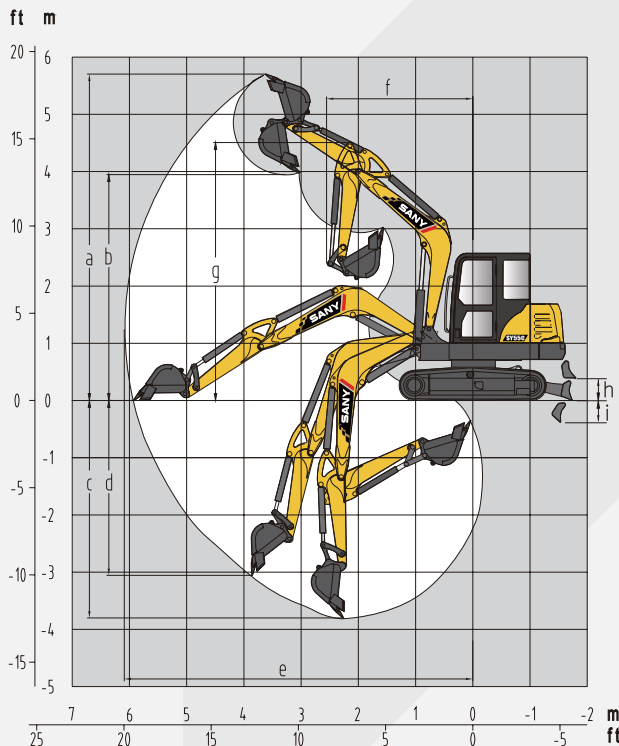

	SY55C
a Độ cao đào tối đa	5690
b Độ cao đổ tối đa	3930
c Độ sâu đào tối đa	3815
d Độ đào sâu thẳng đứng tối đa	3070
e Khoảng cách đào tối đa	6090
f Bán kính quay tối thiểu	2555
g Độ cao tối đa của bán kính quay tối thiểu	4495
h Khoảng sáng tối đa nâng bàn ủi	435
i Độ sâu tối đa hạ bàn ủi	420

CÔNG TY TNHH MÁY MÓC FULI SANY VIỆT NAM

Địa chỉ: Thôn Nhạc Lộc, Xã Trung Trác, Huyện Văn Lâm, Tỉnh Hưng Yên, Việt Nam
 Hotline phòng kinh doanh: 0888.600031
 Hotline phòng dịch vụ: 0777.600031
 E-mail: vip_sanyfuli318@163.com
 Website: www.sanyfuli.com



LƯU Ý:

Do công nghệ không ngừng thay đổi, vật liệu và kỹ thuật nếu có cải tiến sẽ có thông báo cụ thể. Thiết bị trên ảnh có thể chưa bao gồm các thiết bị kèm theo.

CHẤT LƯỢNG THAY ĐỔI THẾ GIỚI