

2023年国际三一沥青站推介

Giới thiệu Trạm Asphalt SANY năm 2023

聚力同行 站赢未来

Chung bước đồng hành, tương lai chiến thắng

三一重工股份有限公司
Sany Heavy Industry Co., Ltd.

Сяньй Тяжелая Индустрия Ко., Лтд
三一重工股份有限公司

目录 CONTENTS NỘI DUNG

01

综合实力
Khái quát
năng lực

02

产品介绍
Giới thiệu
sản phẩm

03

产品优势
Ưu thế
sản phẩm

04

案例分享
Dự án
điển hình

01

P A R T

PART ONE

综合实力

Khái quát năng lực

Lịch sử phát triển

2004

首套LB3000
沥青站上市

Trạm Asphalt dòng
LB3000 đầu tiên ra mắt

2008

首次进军国际
市场（巴林站）

Lần đầu mở rộng ra
thị trường quốc tế
(Trạm Balin)

2020

国际出口站
累计突破200套

Xuất khẩu trạm ra
toàn thế giới

Đã vượt quá mốc 200
trạm

2023

全球保有量
超2000套

Đã có hơn 2000 trạm
trên toàn thế giới

2002

启动高效沸腾式
搅拌主机研发

Nghiên cứu phát triển cối
trộn với công nghệ trộn
đổi lưu hiệu suất cao

2007

自研节能
燃烧器下线

Tự nghiên cứu thành
công Đầu đốt tiết kiệm
nhiên liệu

2012

首套热再生
设备上市

Trạm trộn tái chế
đầu tiên ra mắt

2021

全球首座沥青站
灯塔工厂建成

Xây dựng nhà máy hải đăng sản xuất
trạm asphalt đầu tiên trên thế giới
(Nhà máy áp dụng công nghệ số 4.0)

2004年首套沥青站成功上市，2008年进军国际市场，至今已在全球60多个国家及地区，累计销售超2000套，连续10年获得中国销售冠军，全球最大搅拌设备制造商、成套解决方案提供商。

Năm 2004, thành công ra mắt trạm asphalt đầu tiên, năm 2008 tiến ra thị trường quốc tế, và hiện nay trạm sany đã có mặt tại hơn 60 quốc gia và khu vực trên toàn thế giới; Tổng cộng đã bán được hơn 2000 trạm, liên tục đạt vị trí số 1 về doanh số bán hàng tại Trung Quốc trong suốt 10 năm qua; Nhà sản xuất thiết bị trộn lớn nhất thế giới, nhà cung cấp giải pháp trộn gói.

Khái quát năng lực – Khả năng nghiên cứu phát triển mạnh

研发团队 **Đội ngũ nghiên cứu phát triển**

超200名研发工程师 **Hơn 200 kỹ sư nghiên cứu phát triển**
硕士、博士占比>75% **Tỷ lệ thạc sĩ, tiến sĩ chiếm hơn 75%**

科技成果

Thành tựu khoa học kỹ thuật

获授权专利718项
国家及省级奖励26项
Được cấp bằng sáng chế 718 mục
26 giải thưởng cấp quốc gia và cấp tỉnh

2个中心

2 trung tâm

国家企业技术中心
国家级混凝土机械试验检测中心
Trung tâm kỹ thuật doanh nghiệp quốc gia
Trung tâm kiểm tra thử nghiệm thiết bị bê tông cấp quốc gia

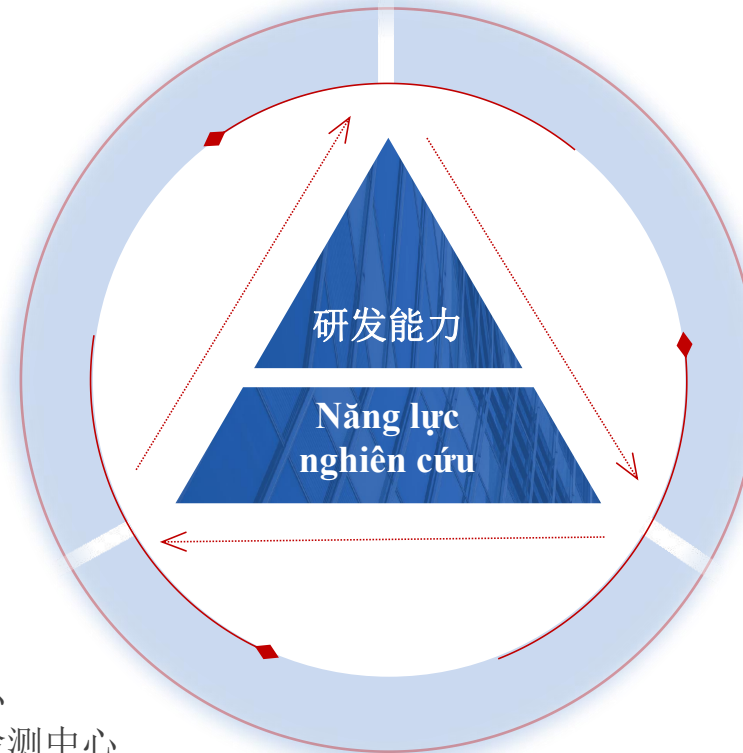

研发投入

Đầu tư vào nghiên cứu và phát triển

5-7%的销售额
用于研发投入
5-7% doanh thu bán hàng
Dùng cho đầu tư nghiên cứu và phát triển

2个平台

2 nền tảng

国家博士后科研工作站
院士专家工作站
Trạm nghiên cứu sau tiến sĩ quốc gia
Trạm làm việc chuyên gia viện sĩ

综合实力-强大的制造能力



Khái quát năng lực – Năng lực sản xuất mạnh

全球首家搅拌站制造灯塔工厂，12条智能化生产线，生产设备行业**最先进**、生产规模行业**最大**，最大交付能力**30套/月**（沥青站）

Nhà máy hải đăng sản xuất trạm trộn đầu tiên trên thế giới, với 12 dây chuyền sản xuất thông minh, thiết bị sản xuất **Tiền tiến nhất trong ngành**, Quy mô sản xuất **lớn nhất**, Khả năng giao hàng tối đa **30 trạm/tháng (trạm asphalt)**.



制造灯塔工厂 Nhà máy sản xuất hải đăng



自动下料生产线 Dây chuyền sản xuất tự động



数控机床加工生产线 Dây chuyền sản xuất gia công CNC



自动焊接生产线
Dây chuyền hàn tự động



部件喷涂生产线
Dây chuyền phun sơn linh kiện

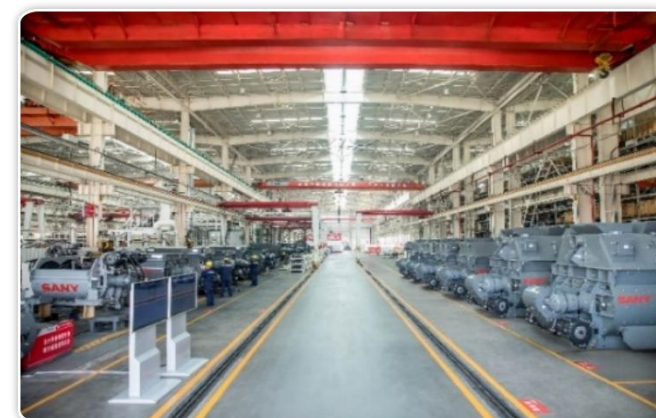

搅拌主机装配生产线
Dây chuyền lắp ráp cối trộn

综合实力-质量体系

Khái quát năng lực-Hệ thống chất lượng



CE认证 Chứng chỉ CE

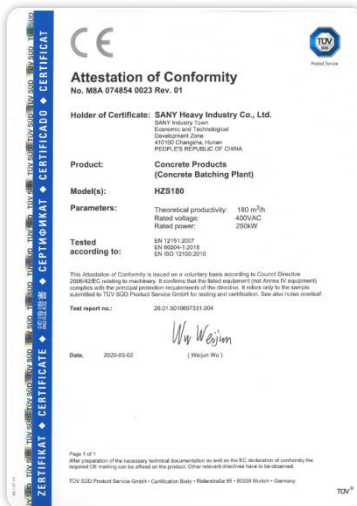

ISO45001



ISO9001



测量体系证书 Chứng chỉ hệ thống đo lường



ISO14001

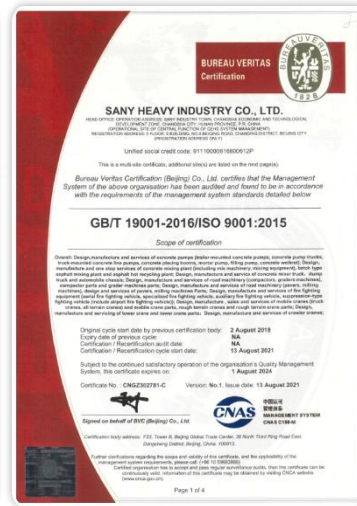

GOST认证 Chứng chỉ GOST



02

P A R T

PART TWO

产品介绍

Giới thiệu sản phẩm

3大系列, 13款产品

3 Dòng sản phẩm lớn, 13 Sản phẩm



沥青站
Trạm asphalt

SLB1000X8 SLB1500X8
SLB2000C8 SLB3000C8
SLB4000C8 SLB5000C8



热再生
Trạm tái chế

SHR120C8
SHR160C8
SHR200C8



一体机
Trạm tích hợp

SLZ2000
SLZ3000
SLZ4000
SLZ5000

沥青站 Trạm Asphalt



SLB1000/1500X8/SLB2000/3000/4000/5000C8

生产高效、计量精准、生产效率领先，为您的投资回报保驾护航
Sản xuất hiệu quả cao, cân đo chính xác, hiệu suất sản xuất dẫn đầu,
bảo vệ lợi ích đầu tư của khách hàng

性能优势 精准计量，单位产能超行业平均10-20%

Tính năng ưu việt: Cân đo chính xác, sản lượng vượt bình quân ngành 10-20%

配置升级 节能燃烧器、双变频计量，叶片衬板仓体超强耐磨

Cấu hình nâng cấp: Đầu đốt tiết kiệm nhiên liệu, cân đo tần số kép, tấm lót cánh trộn thân khoang chịu mài mòn cực tốt

快速交付 模块式集成，预装发货、安装模块↓20%

Giao hàng nhanh chóng: Tích hợp theo kiểu mô đun, lắp đặt sẵn rồi giao hàng, giảm 20% thời gian lắp đặt

全面适应 全面适应高原极地、机场大坝、高等级公路生产需求

Thích ứng toàn diện: Đáp ứng đầy đủ nhu cầu sản xuất tại cao nguyên cực, sân bay, đập, đường cao tốc...



产品介绍 Giới thiệu sản phẩm



性能指标	SLB1000X8	SLB1500X8	SLB2000C8	SLB3000C8	SLB4000C8	SLB5000C8
额定生产能力 Năng suất định mức	80-100 t/h	120-130 t/h	160-180 t/h	240-280 t/h	320-360 t/h	400-450 t/h
装机总功率 Tổng công suất	260 kW	325 kW	380 kW	603 kW	730 kW	990 kW
冷料仓 Khoang cốt liệu	4×8m ³	4×8m ³	4×10m ³	5×13m ³	6×13m ³	6×18m ³
烘干滚筒 Tang sấy	Φ1.7×7m	Φ1.8×8m	Φ2×9m	Φ2.5×10m	Φ2.7×12m	Φ3.0×12m
燃烧器Đầu đốt	10 MW	14 MW	14 MW	28 MW	35 MW	42 MW
主机公称容量 Dung tích cối trộn	1250 kg	1650 kg	2250 kg	3500 kg	4500 kg	6000 kg
搅拌主机功率 Công suất cối trộn	2×18.5 kW	2×22 kW	2×30 kW	2×45 kW	2×55 kW	2×75 kW
除尘面积 Diện tích lọc bụi	360 m ²	480 m ²	600 m ²	900 m ²	1200 m ²	1600 m ²
成品仓 Tủ bảo ôn	33t (Option)	33t (Option)	36t (Option)	84t(tiêu chuẩn)	90t(tiêu chuẩn)	120t(tiêu chuẩn)
动态计量精度 Dung sai cân tuyến tính	沥青≤±1.0%、粉料≤±1.0%、骨料≤±2.0% Nhựa đường ≤±1.0%, Bột≤±1.0%, Cốt liệu ≤±2.0%					
燃油消耗率 Tỷ lệ tiêu thụ nhiên liệu	≤6.5kg/t 成品料 Liệu thành phẩm					

热再生 Trạm tái sinh nhiệt

SHR120C8/160C8/200C8



绿色环保，高循环生产效率，低生产成本

Bảo vệ môi trường, Hiệu suất sản xuất tuần hoàn cao, Giá thành sản xuất thấp

高添加

50%大比例再生料添加

Thêm nhiều nhựa tái chế: Tỷ lệ thêm nhựa tái chế lớn (khoảng 50%)

少沾料

圆形耙齿扬料板、大锥角、大开口、圆弧形料仓

Ít dính nguyên liệu: Bảng nâng nguyên liệu hình tròn, góc hình nón lớn, độ mở lớn, khoang nguyên liệu hình cung.

更环保

全负压运行，无粉尘外泄，沥青烟气二次燃烧彻底裂解

Bảo vệ môi trường hơn: Hoạt động hoàn toàn ở áp suất âm, không có bụi thoát ra ngoài, khí thải nhựa đường được đốt cháy thứ cấp, phân giải hoàn toàn.

更安全

缺料倒计时安全熄火，尾气高温预警安全熄火，
储料仓料满预警保护，一键自动熄火程序

An toàn hơn: Tự động tắt lửa an toàn bằng cách đếm ngược thời gian khi thiếu nguyên liệu, cảnh báo khí thải nhiệt độ cao, tự động an toàn tắt lửa
Cảnh báo khoang chứa đầy nguyên liệu, chương trình tắt lửa tự động bằng 1 nút ấn

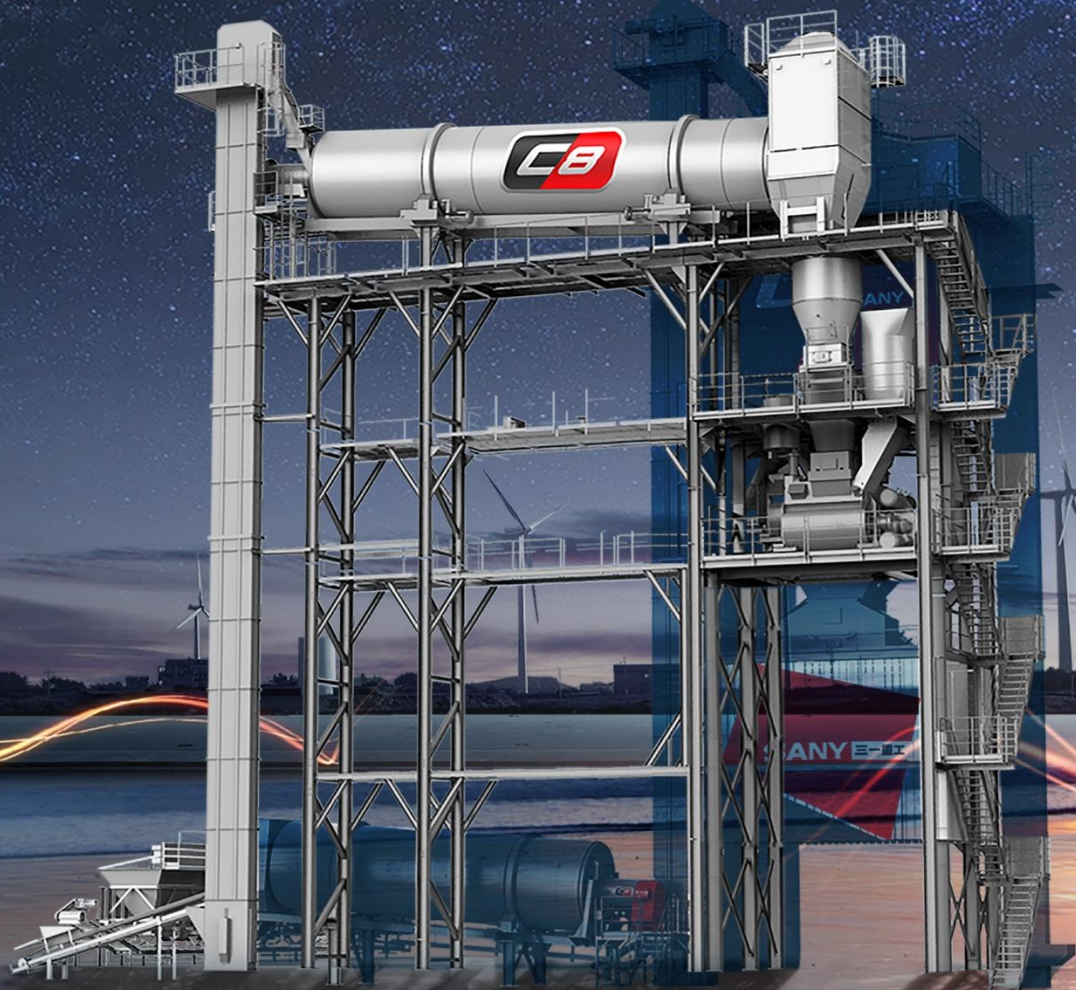

产品介绍 Giới thiệu sản phẩm



性能指标	SHR120C8	SHR160C8	SHR200C8
额定生产能力 Năng suất định mức	120 t/h	160 t/h	200t/h
装机总功率 Tổng công suất	255 kW	305 kW	332 kW
冷料仓 Khoang/Bin cốt liệu nguội	2×13m ³	2×13m ³	3×13m ³
烘干滚筒 Tang sấy	Φ2.5×12m	Φ2.5×15m	Φ3.0×12m
燃烧器 Đầu đốt	14 MW	21 MW	21 MW
板链提升机 Máy nâng xích tấm	130 t/h	180 t/h	260 t/h
热料仓容量 Thể tích khoang cốt liệu nóng	10 t	10 t	20 t
计量斗容量 Dung tích phễu cân đo	2 t	3 t	4 t
动态计量精度 Dung sai cân tuyến tính	再生料≤±2.0% nhựa đường tái chế ≤±2.0%		
燃油消耗率 Tỷ lệ tiêu thụ nhiên liệu	≤6.5kg/t 成品料 Asphalt thành phẩm		

一体机 Trạm tích hợp

SLZ3000/4000/5000



高产能、高添加比，整机性能升级，高投资回报的赚钱利器

Năng lực sản xuất cao, tỷ lệ thêm nhựa tái chế lớn, nâng cấp hiệu suất toàn trạm, lợi tức đầu tư cao



维护便捷

主楼超大作业平台。无溜道，免维护

Bảo dưỡng
thuận tiện

Sàn làm việc của tháp trộn chính siêu lớn. Không có đường trượt, không cần bảo dưỡng

楼层降低

总高降低2米，降低厂房成本

Giảm tầng trộn

Tổng chiều cao giảm 2 mét, giảm chi phí xây nhà xưởng

支持升级

原生主楼可单独采购，便于后期升级

Hỗ trợ

Tháp trộn chính ban đầu có thể mua riêng để thuận

Nâng cấp

tiện cho việc nâng cấp sau này.

主机升级

主机容量升档，提升生产效率

Nâng cấp

Nâng cấp dung tích cối trộn, nâng cao hiệu quả sản xuất

Cối trộn

除尘升级

全负压运行，无粉尘外泄，沥青烟气二次燃烧彻底裂解

Nâng cấp

Hoạt động hoàn toàn với áp suất âm, không rò rỉ bụi, khí thải

Hệ thống

nhựa đường được đốt thứ cấp phân giải hoàn toàn

lọc bụi

产品介绍 Giới thiệu sản phẩm



性能指标	SLZ2000	SLZ3000	SLZ4000	SLZ5000
额定生产能力 Năng suất định mức	原生160-180t/h 再生120-160t/h	原生240-280t/h 再生120-160t/h	原生320-360t/h 再生160-180t/h	原生400-450t/h 再生200t/h
装机总功率 Tổng công suất	783 kW	995 kW	1180 kW	1440 kW
冷料仓 Khoang cốt liệu nguội	原生4×10 m ³ 再生2×13m ³	原生5×13m ³ 再生2×13m ³	原生6×13m ³ 再生2×13m ³	原生6×18m ³ 再生3×13m ³
烘干滚筒 Tang sấy	原生Φ2×9m 再生Φ2.5×12m	原生Φ2.5×10m 再生Φ2.5×15m	原生Φ2.7×12m 再生Φ2.5×15m	原生Φ3×12m 再生Φ3×12m
燃烧器 Đầu đốt	14 MW+14 MW	28 MW+21 MW	35 MW+21 MW	42 MW
主机公称容量 Dung tích cối trộn	3500 kg	4500 kg	6000 kg	7000 kg
搅拌主机功率 Công suất cối trộn	2×45 kW	2×55 kW	2×75 kW	2×90 kW
除尘面积 Diện tích lọc bụi	900 m ²	1200 m ²	1600 m ²	2000 m ²
成品仓 Tủ bảo ôn thành phẩm	36 t (选配)	84 t	90 t	90 t
动态计量精度 Độ chính xác đo lường động	沥青≤±1.0%、粉料≤±1.0%、骨料≤±2.0% Nhựa đường ≤±1.0%, Bột liệu ≤±1.0%, Cốt liệu ≤±2.0%			
燃油消耗率 Tỷ lệ tiêu thụ nhiên liệu	≤6.5kg/t 成品料 Liệu thành phẩm			

03

PART

PART THREE

产品优势

Ưu điểm sản phẩm

产品优势 Ưu điểm sản phẩm



高效生产 Sản xuất hiệu quả cao

- 绝对效率优势，高出行业平均水平**20%** Có lợi thế về hiệu suất tuyệt đối, cao hơn mức trung bình của ngành **20%**
- 2000型站实际生产效率最高**171吨/小时** Hiệu suất sản xuất thực tế cao nhất của trạm 2000 đạt **171 tấn/ giờ**

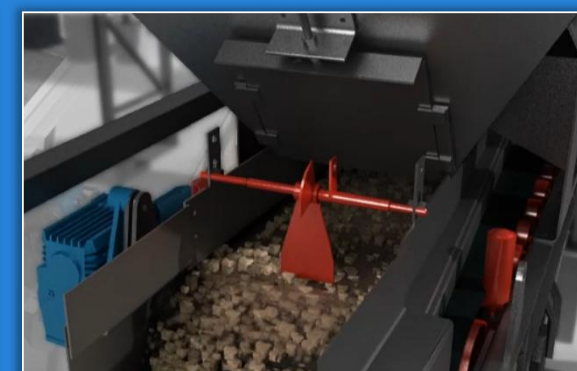
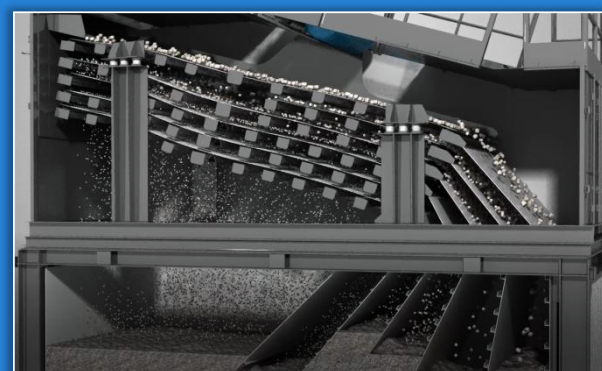

沸腾式搅拌 Trộn chế độ trộn đôi lưu

每小时多搅4~5批次

Trộn thêm 4-5 mẻ mỗi giờ so với hãng khác

自主研发，超大容量，高速端传动，最优长径比设计，弧形大开度卸料门

Tự nghiên cứu phát triển, dung tích siêu lớn, truyền động tốc độ cao, thiết kế tỷ lệ chiều dài và đường kính tối ưu, cửa xả hình cung dạng mở lớn

瀑布式料帘烘干,烘干效率高达92%

Sấy cốt liệu bằng công nghệ rèm dạng thác nước, Hiệu suất sấy đạt 92%

超长滚筒和可变角度料帘叶片设计，最佳“三区叶片”比例布局，料帘可控
Thiết kế tang trống dài, cánh chắn có thể điều chỉnh góc độ, tỷ lệ "ba vùng cánh chắn" tốt nhất, cánh chắn có thể điều khiển.

高效筛分 筛分效率提升20%

Sàng hiệu quả cao, Hiệu suất sàng lọc tăng 20%

直线式振动筛，双振动电机，超长底层筛网，高质量耐磨筛网，维护方便
Sàng rung tuyến tính, mô tơ rung kép, sàng dưới siêu dài, mạng sàng chịu mài mòn chất lượng cao, dễ bảo trì bảo dưỡng

冷料自适应 骨料配料效率提升20%

Tự tương thích cốt liệu, Hiệu suất phân phối cốt liệu theo cấp phối tăng 20%

冷热料自动匹配，自适应调节冷料喂料速度，保证热料仓位合理
Tự phối Cốt liệu nguội và nóng, tự động điều chỉnh tốc độ cấp cốt liệu nguội, đảm bảo lượng cốt liệu nóng trong khoang cốt liệu nóng tối ưu, hợp lý.



快装快运 Lắp đặt, vận chuyển nhanh chóng

- 高度集成化设计，大结构件厂内预装发货 Thiết kế tích hợp cao, các bộ phận lớn được lắp sẵn trước khi giao hàng
- 现场模块式安装、整体吊装，实现快速装站和移站 Lắp đặt theo mô-đun, cầu toàn mô-đun, lắp đặt, vận chuyển nhanh chóng
- 2000以下站型可实现整站标准箱发运 Các loại trạm dưới model 2000 có thể vận chuyển dạng container
- 安装时间比常规沥青站**缩短5天** Thời gian lắp đặt **rút ngắn 5 ngày** so với trạm Asphalt thông thường

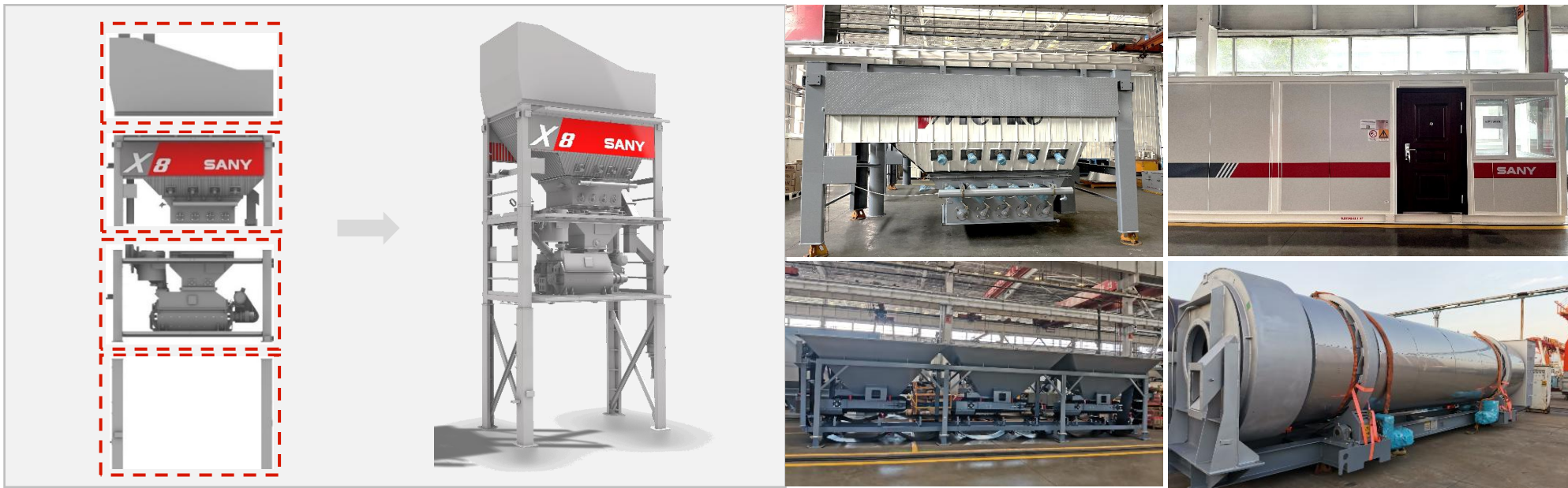

模块化安装 Lắp đặt mô-đun

高度集成式设计

节能环保 Tiết kiệm nhiên liệu

- 燃烧器油泵、风机双变频，温度、配风、负压闭环精确控制，油耗最低可达5.5 kg/t
- 全密闭生产，无粉尘外泄，沥青烟气直燃裂解无二次污染
- 泵油、风机的变频控制，温度、配风、负压闭环精确控制，油耗最低可达5.5 kg/t
- Sản xuất khép kín hoàn toàn, không rò rỉ bụi, khói nhựa đường đốt cháy trực tiếp không gây ô nhiễm thứ cấp



节能燃烧器

Đầu đốt tiết kiệm nhiên liệu

靶钉式高效介质雾化喷枪，高效雾化，易点火、低噪音，全油品适应

Súng phun sương dạng đinh, hiệu quả phun sương cao, dễ bắt lửa, ít tiếng ồn, phù hợp với mọi loại dầu



无尘主楼

Tháp trộn chính không bụi

计量、搅拌“互通释压”，主机卸料强压瞬吸，通道接料定向吸尘，粉尘排放浓度 $\leq 20\text{mg}/\text{Nm}^3$

Định lượng, trộn "giảm áp lẫn nhau", máy chủ xả liệu áp suất mạnh, đường ống tiếp liệu hút bụi theo hướng, nồng độ khí thải bụi $\leq 20\text{mg}/\text{Nm}^3$

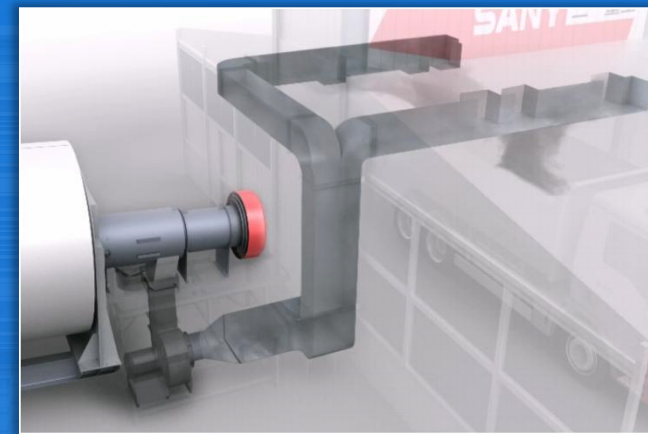

烟气直燃

Khói trực tiếp đốt cháy

环形多孔吸尘无死角，独立阀门精准控制风量，沥青烟气直达火焰中心，100%捕集裂解

Hệ thống hút bụi đa lỗ tròn không góc chết, van độc lập điều chỉnh chính xác lưu lượng gió, khói nhựa đường trực tiếp đến trung tâm ngọn lửa, phân giải 100%

超精计量 Hệ thống định lượng chuẩn xác

行业首创超精计量技术，参数自适应调节技术，实现油石比偏差 $\leq\pm 0.1\%$ （行业 $\leq 0.3\%$ ）

Công nghệ cân đo siêu chính xác đầu tiên trong ngành, công nghệ điều chỉnh thích ứng thông số tự động, sai số tỷ lệ dầu đá $\leq\pm 0.1\%$ (sai số tỷ lệ dầu đá trong ngành $\leq 0.3\%$)

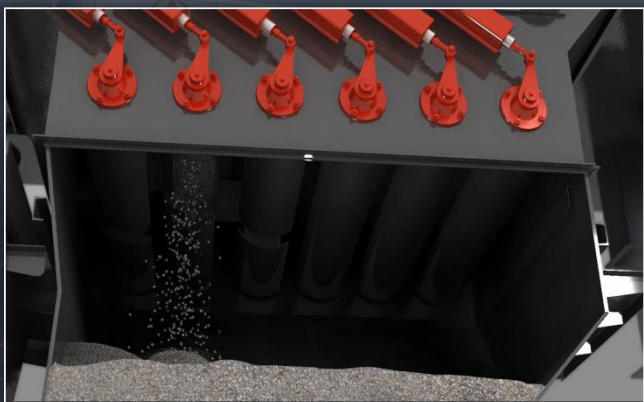

骨料三档调速技术

Công nghệ điều chỉnh tốc độ 3 chế độ của cốt liệu

大小门设计，满足各种配方生产需求；脉动式放料，实现粗精微三档调速，骨料计量偏差低于20kg

Thiết kế cửa xả với kích thước khác nhau, đáp ứng nhu cầu sản xuất với các cấp phối khác nhau; hệ thống xả liệu chế độ xung, thực hiện điều chỉnh tốc độ ba cấp từ thô tới mịn, sai số cân đo cốt liệu dưới **20kg**.



沥青二次计量技术

Công nghệ cân đo nhựa đường thứ cấp

自流式设计，变频精准控制，自适应调节输送流量，二次补偿计量，成品料油石比偏差低于0.1%

Thiết kế tự chảy nhựa đường, điều khiển biến tần chính xác, điều chỉnh lưu lượng xả nhựa đường tự động, cân đo 2 lần, sai số tỷ lệ dầu đá liệu thành phẩm dưới **0.1%**.

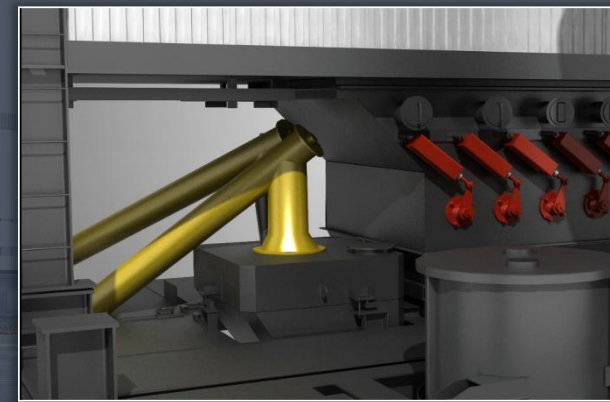

粉料变频计量技术

Công nghệ đo lường biến tần của bột liệu

高低速精准变频计量，落差自动修正，粉料计量偏差低于1kg

Đo biến tần chính xác ở tốc độ cao và thấp, tự động điều chỉnh sai số, sai số cân bột liệu dưới **1kg**.

产品优势 Ưu điểm sản phẩm



稳定可靠 Ổn định, bền

超过2000台沥青站支持全球道路设施建设 Hơn 2000 Trạm nhựa đường hỗ trợ các hạng mục xây dựng cơ sở hạ tầng đường bộ trên thế giới.

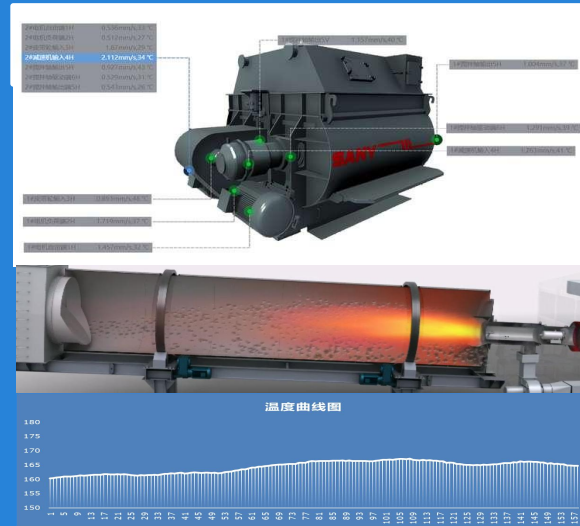
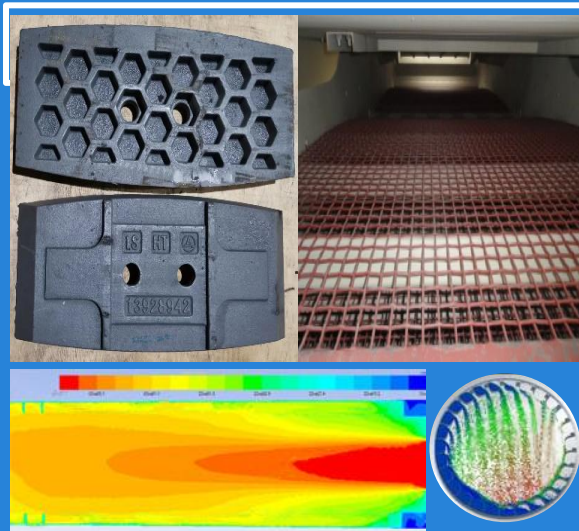

设计可靠 Thiết kế bền bỉ

主楼关键件采用耐磨结构及材料，均通过可靠性试验，主机、烘干滚筒等均经过数字仿真，新技术均通过试验验证

Các bộ phận quan trọng tháp trộn chính sử dụng cấu trúc và vật liệu chịu mài mòn tốt, đều đã qua thử nghiệm độ bền, cối trộn, tang sấy, v.v. đều được mô phỏng kỹ thuật số, các công nghệ mới đều được xác nhận qua thử nghiệm.

预测维护 Dự đoán bảo trì

实时监控各关键件电机减速机健康状态，智能故障预测与反馈，运行安全保护、自动控温预警、负压智能控制
Giám sát thời gian thực về tình trạng hoạt động của các bộ phận chính, bộ giảm tốc động cơ, dự đoán và phản hồi lỗi thông minh, bảo vệ an toàn vận hành, cảnh báo điều chỉnh nhiệt độ tự động, điều khiển thông minh áp suất âm.

强力验证 Kiểm nghiệm thực tiễn

各种元器件均经过各种工况的实践验证，适应高温、严寒、高海拔的生产环境

Tất cả các linh kiện đã được kiểm chứng trong các điều kiện thực tế, thích nghi với môi trường sản xuất ở nhiệt độ cao, lạnh giá, và ở độ cao.

客户价值 Giá trị khách hàng



每年开源节流近6.85 tỷ VNĐ (187万人民币)

Mỗi năm tiết kiệm và tăng thu nhập gần **6.8 Tỷ VNĐ** (1,87 triệu nhân dân tệ)

增收

Tăng thu nhập

88万rmb/年
3 tỷ vnd/ năm

效率高于行业12.5%
Hiệu suất cao hơn trong ngành 12.5%

每天多出料约160吨
Mỗi ngày sản xuất thêm khoảng 160 tấn

每年增加收益约88万
Mỗi năm tăng thu nhập khoảng 3 tỷ VNĐ

省油

Tiết kiệm dầu

60万rmb/年
2.1 tỷ vnd/ năm

油耗降低11.5%
Tiêu thụ dầu giảm 11.5%

节油1公斤/吨
Tiết kiệm 1 kg dầu/tấn

年产15万吨, 约60万
Sản xuất hàng năm 150.000 tấn,
Tiết kiệm tiền dầu khoảng
2.1 tỷ VNĐ hàng năm.

省沥青

Tiết kiệm nhựa đường

33.8万rmb/年
1.18 tỷ/năm

油石比偏差 $\leq 0.1\%$
Sai số tỷ lệ dầu đá $\leq 0.1\%$

省沥青0.5公斤/吨
Tiết kiệm nhựa đường 0.5 kg/ tấn

年产15万吨, 约33.8万
Sản lượng hàng năm 150000 tấn,
Tiết kiệm nhựa đường đáng giá trị
khoảng 1.18 tỷ VNĐ

省支出

Tiết kiệm chi phí

5.2万rmb/年
182 triệu vnd/năm

每吨料节电0.3度
Tiết kiệm điện 0,3 kW/tấn vật liệu

每天节电约432度
Tiết kiệm điện khoảng 432 kW
mỗi ngày

年产15万吨, 约5.2万
Sản lượng hàng năm là 150.000 tấn,
Tiết kiệm điện khoảng 182 triệu VNĐ
hàng năm.

注: 计算以2000型为例, 按年产15万吨, 利润55元/吨、全年工作100天、平均开机8h/天。

Lưu ý: Tính toán dựa trên trạm dòng 2000 (công suất 160t/h), sản lượng hàng năm là 150.000 tấn, lợi nhuận 190.000VNĐ/tấn, làm việc 100 ngày 1 năm, trung bình làm việc 8 giờ/ngày.



04

PART

PART FOUR

案例分享

Dự án điển hình

案例分享 Dự án điển hình



俄罗斯
Nga

越南
Việt Nam

哈萨克斯坦
Kazakhstan

印度
Ấn Độ

SLB3000C8+SHR160C8



2021年交付，参与俄罗斯-白俄罗斯M1高速建设，已产50万吨料
Giao hàng năm 2021, tham gia vào dự án xây dựng đường cao tốc M1 Nga-Belarus, đã sản xuất 500.000 tấn vật liệu

SLB3000C8



2022年初交付，参与越南北南高速建设，已产10万吨料
Giao hàng năm 2022, tham gia vào dự án đường cao tốc Bắc - Nam Việt Nam, đã sản xuất 100.000 tấn vật liệu

SLB4000C8



2018年中国新兴集团“一带一路”设备，参与哈萨克公路建设，已成为当地工程标杆站
Thiết bị "Một vành đai, một con đường" của Tập đoàn Tân Hưng Trung Quốc năm 2018, tham gia vào dự án xây dựng đường công cộng Kazakhstan, đã trở thành trạm tiêu biểu tại đây

SLB1500X8E



三一全球首款本地化沥青站，顺利在三一印度工厂下线，参加南亚地区最大的工程机械展--印度宝马展
Trạm Asphalt đầu tiên được sản xuất tại nhà máy của Sany ở Ấn Độ, tham gia vào triển lãm máy móc công trình lớn nhất khu vực Nam Á - Triển lãm Bauma Conexpo Ấn Độ

案例分享 Dự án điển hình



SANY沥青站在全球各地有超2000套应用案例。

Có hơn 2000 Trạm Asphalt SANY trên toàn thế giới.



俄罗斯SLB4000C8 tại Nga



哈萨克斯坦SLB3000C8 tại Kazakhstan



孟加拉SLB4000C8 tại Bangladesh



科特迪瓦SLB2000C8 tại bờ biển Nga



越南SLB4000C8 tại Việt Nam



肯尼亚SLB3000C8 tại Kenya



赞比亚SLB1500 tại Zambia



菲律宾SLB1000 tại Philippines



THANKS

Nếu cần thêm bất cứ thông tin nào có liên quan, xin vui lòng liên lạc với chúng tôi.
Mr. Simon, TP. KD, VPĐD thiết bị làm đường hăng SANY tại Việt Nam
ĐTDD: 09654 80100
Email: Simon.W.Zhu@sanygroup.com

Trân trọng cảm ơn!