

SLB200C8.0

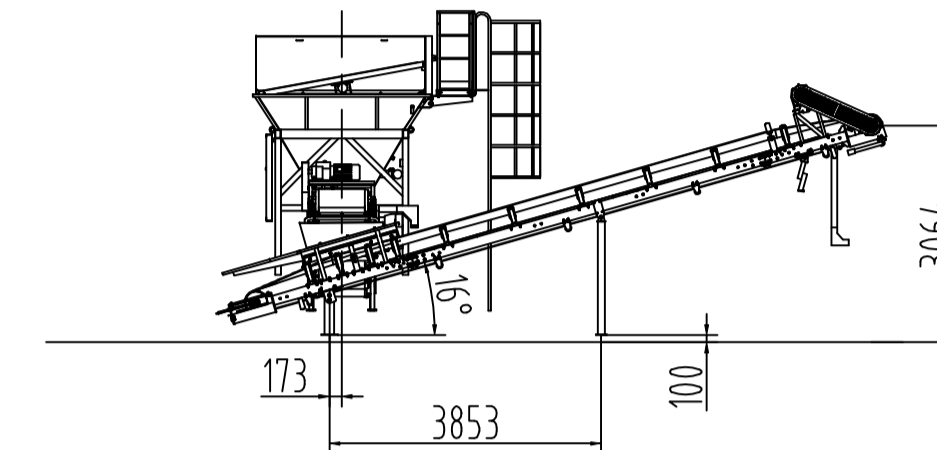
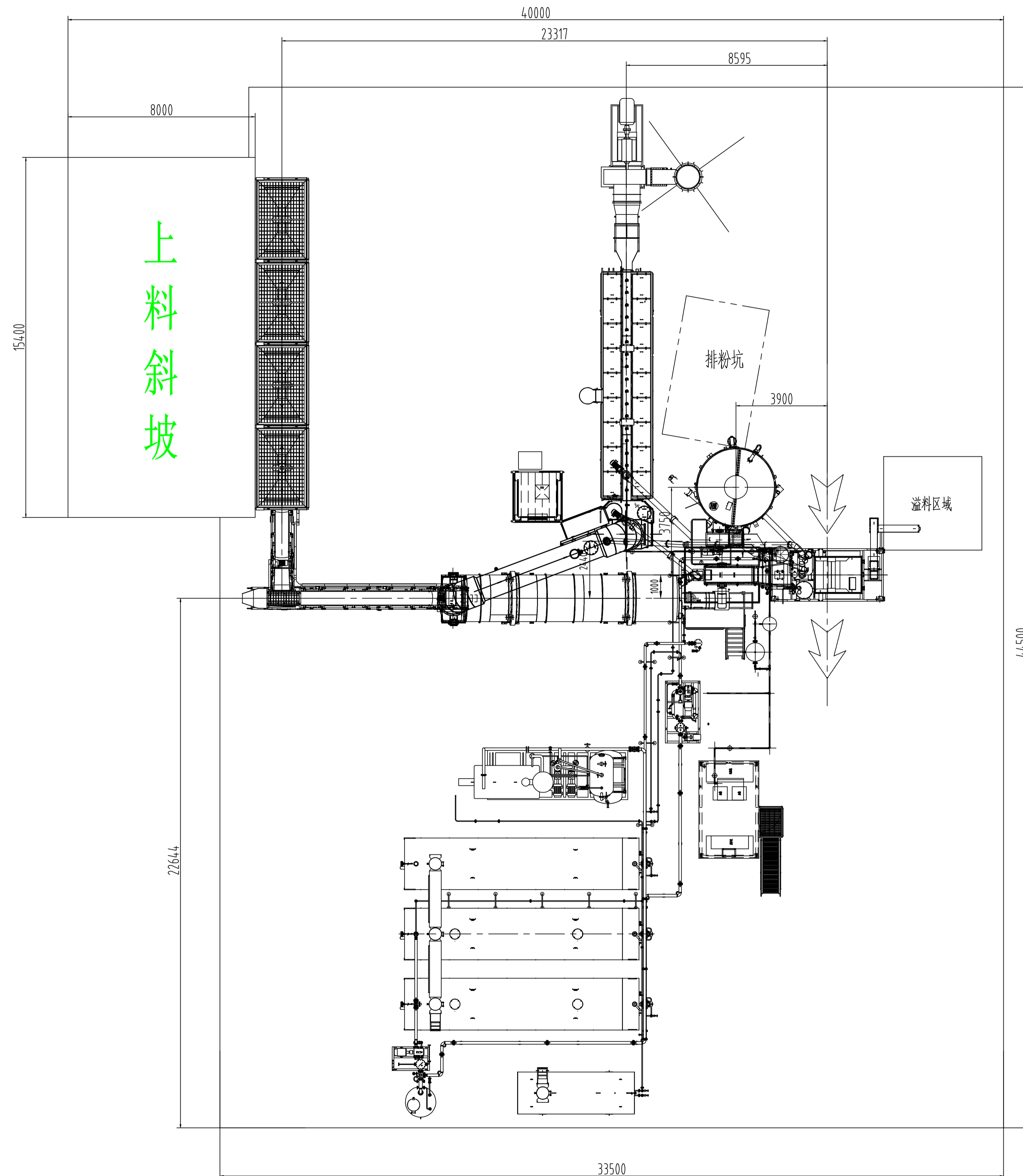

类型 TYPE	SLB2000C8 沥青站 Asphalt batching plant
额定生产能力 Rated capacity	160t/h(中粒度 Medium granularity)
最大生产能力 Max capacity	180t/h(中粒度 Medium granularity)
标准 STANDARD	JT/T270-2002(CN)
总功率 Total power	380kW
能耗 Fuel consumption	6.5Kg/T (柴油 diesel oil)
工作温度 Work Temperature	5℃-45℃
周围噪音 Ambient noise	<85db
粉尘排放 Dust discharge	<50Mg/CM

方案说明

Programme description

- 三一燃油燃烧器。  
Fuel oil burner from SANY, Fuel type: diesel (heavy) oil;
- 沥青罐30吨2个, 重油罐30吨1个, 柴油罐10吨1个;  
Asphalt tank, 2×30t; one 30t heavy oil tank, one 10t diesel oil tank.
- 燃油导热油炉60万大卡;  
Fuel oil heat furnace(DIESEL), 600,000 kcal;
- 4个冷料仓, 单斗容积10立方。  
Cold feeders, Aggregate bins: 4×10.
- 额定生产能力条件海拔1000m以下, 如超过1000m空气稀薄产能下降, 请客户提前告知, 需增大空压机缓解产能下降问题, 增加费用。  
Rated capacity condition: Working altitude ≤ 1000M.

尊敬的客户, 如果您确认使用此方案, 请签字盖章。

Dear customers, if you are sure to adopt this design, please sign and stamp.

客户签字 SIGNATURE: \_\_\_\_\_ 盖章 SEAL \_\_\_\_\_

日期 DATE: \_\_\_\_\_

海拔高度 Elevation of duty station \_\_\_\_\_ m.

						三一重工股份有限公司		
						沥青混凝土搅拌设备		
标记	处数	分区	更改文件号	签名	年月日	阶段标记	重量	比例
设计						S		1:100
数对								
审核						共	张	第
								张

SLB2000C8.0